

De Elkuri is een ster/klaauw-koppeling. Het elastische ster-stuk heeft de vorm van een evolvente tandkrans. Deze ster wordt standaard geleverd in 92° Shore A* en kan op verzoek uit andere materialen c.q. hardheden geleverd worden. De ster ligt opgesloten tussen twee gelijke klauwdelen met concave klauwen. De tanden van de ster zijn bolvormig zodat deze koppeling grotere hoekfouten kan corrigeren. De veerkracht is progressief waardoor wisselende belastingen goed gedempt worden.

Voor een juiste keuze van de koppeling dienden de volgende gegevens gebruikt te worden:

Vermogen - toerental - stootfactor - bedrijfsduur - schakelduur - omg. temp. - uitlijnfout

Art.Nr.	Art.Nr.	Grootte		Koppel		max. toerental	Deel A										Deel B					
		AA	AB	Nom. max.			d ₆	l ₂ /l ₃	s ₁	S	s ₂	l ₁	d ₁₄	d ₁₅	voor-boring	Max. boring	Gewicht	voor-boring	Max. boring	Gewicht		
AA	AB			N	Nm	min ⁻¹	mm	mm	mm	mm	mm	mm	mm	mm	mm	mm	mm	mm	mm	mm	kg	kg
71919000	71990002	19	19/24	11,5	23	14000	40	25	16	2	12	66	40	40	-	19	0,33	15	24	0,33		
71924000	71924002	24	24/32	40	80	10600	55	30	18	2	14	78	40	55	-	24	0,60	21	32	0,78		
71928000	71928002	28	28/38	115	230	8500	65	35	20	2,5	15	90	48	65	-	28	0,97	27	38	1,29		
71938000	71938002	38	38/45	225	450	7100	80	45	24	3	18	114	66	80	-	38	2,08	37	45	2,37		
71942000	71942002	42	42/55	310	620	6000	95	50	26	3	20	126	75	95	-	42	3,21	41	55	3,61		
71948000	71948002	48	48/60	360	720	5600	105	56	28	3,5	21	140	85	105	-	48	4,41	47	60	4,97		
71955000	71955002	55	55/70	430	860	4750	120	65	30	4	22	160	98	120	-	55	6,64	53	70	7,37		
71965000	71965002	65	65/75	525	1050	4250	135	75	35	4,5	26	185	115	135	-	65	10,13	63	75	10,89		
71975000	71975002	75	75/90	1250	2500	3550	160	85	40	5	30	210	135	160	-	75	16,03	73	90	17,73		
71990000	7199002	90	90/100	3050	6100	2800	200	100	45	5,5	34	245	160	180	-	90	27,50	88	100	29,60		

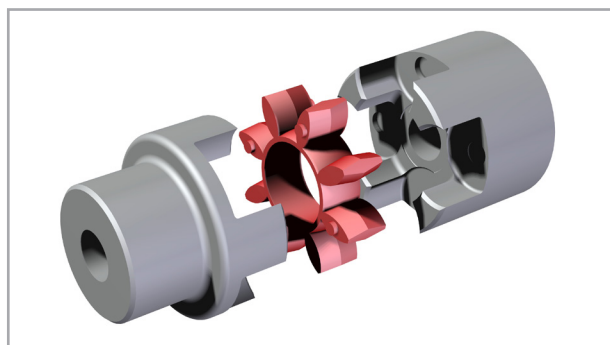

* 80° en 98° Shore op aanvraag.