

Haakse tandwielkast

Type FK

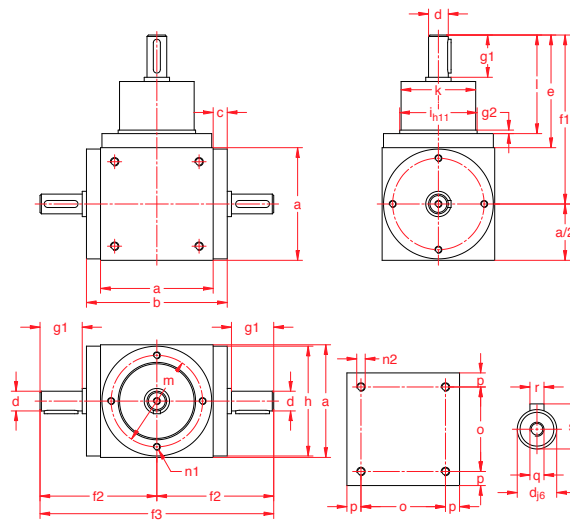

Verhouding 1:1

Een robuuste precisie haakse tandwielkast voor vele industriële toepassingen. Het huis is vervaardigd uit GG40 alle zijden bewerkt en voorzien van meerdere bevestigingsgaten.

De conische tandwielen zijn vervaardigd uit chroomstaal 34 Cr 4 met schuine vertanding en boldragende tandflanken, gehard. De tandwielen hebben geslepen boringen. De tandwielkasten zijn gevuld met halfvloeibaar vet.

Afmetingen

Type	a	b	c	e	f ₁	f ₂	f ₃	g ₂	h	i ^{h11}	k	l
FK 80	80	100	10	80	120	84	168	2,5	78	55	53	70
FK110	110	136	13	90	145	90	214	2,5	108	70	68	77
FK140	140	180	20	120	190	120	272	2,5	138	100	98	100

d ₁ /d ₂										Gewicht	Art.
j ₆	g ₁	m	n ₁	n ₂	o	p	q	r	s	kg	nummer
14	30	65	M5	M6	60	10	M5	5	16	4,4	4S008000
22	35	90	M6	M8	82	14	M8	6	24,5	9,8	4S011000
32	45	120	M8	M10	105	17,5	M12	10	35	19,9	4S014000

Selectie		toerental(min ⁻¹)						Radiale belasting
Type		100	300	500	700	1000	1500	N
FK 80	(kW)	0,340	0,950	1,489	1,489	2,649	3,312	300
	(Nm)	32,48	30,25	28,42	25,95	25,28	21,07	
FK 110	(kW)	0,661	1,963	3,229	4,140	5,364	7,452	600
	(Nm)	63,09	62,48	61,64	56,45	51,20	47,42	
FK140	(kW)	1,821	4,801	7,452	10,017	13,165	17,55	900
	(Nm)	173,83	152,76	142,27	136,60	125,67		