

Conische tandwielen

Type STD met spiraalvertanding (niet uit voorraad)

Tandwielverhouding 1:1

Mod.	z	D _a	D _o	L _n	b	D _n	B _k	A	L	L _m
2	16	34,6	32,0	19,9	9	25	10	29	16,9	9,5
	20	42,6	40,0	24,9	12	32	10	36	21,7	12
	25	52,6	50,0	27,4	14	40	12	42	24,8	12
	30	62,6	60,0	29,9	16	50	12	48	26,9	13
2,5	16	43,2	40,0	24,8	10	32	12	37	21,8	13
	20	53,2	50,0	30,2	12	40	12	46	26,7	16
	25	65,8	62,5	33,2	15	50	15	53	29,9	16
	30	78,3	75,0	35,0	18	55	15	59	31,8	16
3	16	51,9	48,0	29,4	12	40	15	44	25,8	16
	20	63,9	60,0	34,5	18	45	15	51	30,7	13,5
	25	78,9	75,0	37,5	20	55	15	60	33,7	16
	30	93,9	90,0	39,5	22	60	20	68	35,8	19
3,5	16	60,2	56,0	34,1	14	45	15	51	29,5	17,5
	20	74,2	70,0	35,9	15	55	15	59	31,2	19
	25	91,7	87,5	43,6	26	65	20	68	38,7	18
	30	109,2	105,0	45,8	30	70	20	76	40,9	17
4	16	68,8	64,0	36,0	15	50	15	56	30,8	17
	20	84,8	80,0	37,5	17	60	18	64	32,5	18
	25	104,8	100,0	40,4	21	70	20	74	35,2	18
	30	124,8	120,0	43,2	25	80	25	84	38,1	16
4,5	16	77,4	72,0	39,3	15	55	18	63	33,5	18,5
	20	95,4	90,0	42,8	20	65	20	72	36,5	18
	25	117,9	112,5	45,0	25	75	20	82	39,0	18
	30	140,4	135,0	48,0	28	90	25	94	42,0	17
5	16	86,0	80,0	41,9	17	60	20	68	35,5	18
	20	106,0	100,0	44,7	21	70	20	78	37,7	18,5
	25	131,0	125,0	47,8	26	90	20	90	41,8	18,5
	30	156,0	150,0	52,5	32	100	30	103	45,7	18

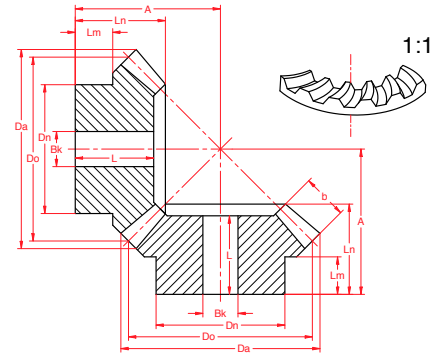

Tandwielverhouding 1:2

Mod.	z	D _a	D _o	L _n	b	D _n	B _k	A	L	L _m
2	16	36,6	32	22,5	10	27	10	45	21,0	11,7
	32	65,0	64	24,1	10	40	12	35	21,5	10
2,5	16	45,7	40	27,5	12	34	12	56	25,1	14,5
	32	81,3	80	29,2	12	50	15	43	25,9	15
3	16	54,1	48	28,4	15	40	15	62	25,2	12
	32	97,5	96	34,6	15	60	15	51	29,8	15
3,5	16	63,2	56	33,3	18	48	15	72	30,8	14
	32	113,8	112	39,1	18	70	20	58	34,1	19
4	16	72,2	64	36,2	20	50	20	81	32,2	13,5
	32	130,0	128	44,2	20	80	20	66	38,7	23
4,5	16	81,2	72	40,2	22	60	20	91	35,3	16
	32	146,2	144	49,2	22	80	25	74	42,4	24
5	16	90,2	80	50,0	25	60	20	106	45,3	21
	32	162,5	160	53,7	25	85	25	81	46,8	27

