

Conische tandwielen

Type STD

Materiaal C45

Tandwielverhouding 1:1

Mod.	z	D _a	D _o	L _n	b	D _n	B _k	A	L	L _m
1,5	16	26,1	24,0	18	8	18	8	25,1	17	8,9
	20	32,1	30,0	20	8	22	10	28,7	18	9,8
	30	47,1	45,0	25	10	30	12	39,7	22,5	12
2	16	34,8	32,0	20	9	25	10	28,8	17	9,3
	20	42,8	40,0	25	12	32	10	35,7	22	12
	30	62,8	60,0	30	16	50	12	47,8	27	12,8
2,5	16	43,5	40,0	25,5	10	32	12	37,3	22	13,3
	20	53,5	50,0	30,5	12	40	12	45,9	27	16
	30	78,5	75,0	35,5	18	55	15	59,1	32	16
3	16	52,5	48,0	30	12	40	15	44,2	26	16,2
	20	64,2	60,0	35	18	45	15	51,1	31	13,6
	30	94,2	90,0	40	22	60	20	68,1	36	19
3,5	16	60,9	56,0	35,5	16	45	15	50,8	31	17,2
	20	74,9	70,0	40,5	22	55	15	58,6	36	19
	30	109,9	105,0	45,5	30	70	20	75,4	41	17
4	16	69,6	64,0	38	18	50	15	55,6	33	16,6
	20	85,6	80,0	43	25	60	18	63,8	38	18
	30	125,6	120,0	48	32	80	25	83,7	43	16
4,5	16	78,3	72,0	43	20	55	18	63,0	37	18,5
	20	96,3	90,0	48	28	65	20	71,5	42	18
	30	141,3	135,0	53	35	90	25	93,8	47	17
5	16	87,0	80,0	45,5	22	60	20	67,8	39	17,8
	20	107,1	100,0	50,5	30	70	20	77,3	44	18,5
	30	157,1	150,0	56,5	38	110	30	102,4	50	18

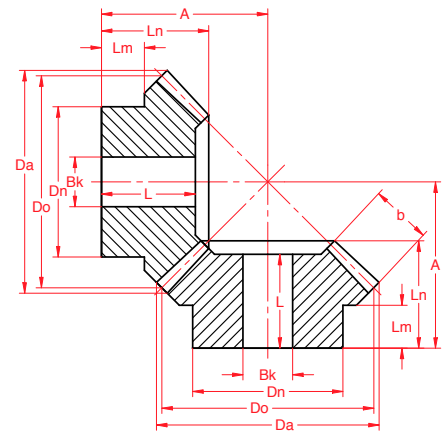

1:1 Mat. C45

Ook leverbaar (af fabriek) 22/22 en 25/25

Tandwielverhouding 1:2

Mod.	z	D _a	D _o	L _n	b	D _n	B _k	A	L	L _m
1,5	16	26,7	24	18,5	8	21	10	34,9	17	10,3
	32	49,3	48	20	8	32	12	27,5	17,5	10
2	16	35,6	32	23	10	27	10	45,4	21	12,2
	32	65,8	64	25	10	40	12	35,2	22	10
2,5	16	44,4	40	27,5	12	34	12	56,0	25	14,4
	32	82,2	80	30	12	50	15	43,0	26,5	15
3	16	53,4	48	28	15	40	15	61,6	25	11,6
	32	98,7	96	35	15	60	15	50,4	30,5	15
3,5	16	62,3	56	33,5	18	48	15	72,3	30,5	14,4
	32	115,1	112	40	18	70	20	57,7	35	19
4	16	71,1	64	36	20	50	20	80,8	32	13,4
	32	131,6	128	45	20	80	20	65,5	39,5	23
4,5	16	80,1	72	39,5	22	60	20	90,4	35	15,4
	32	148,0	144	50	22	80	25	73,2	43,5	24
5	16	88,9	80	50	25	60	20	106,1	45	21,1
	32	164,5	160	55	25	85	25	80,6	48	27

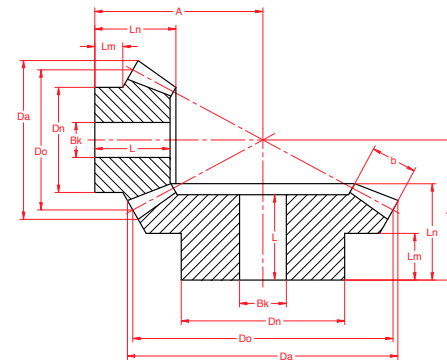

1:2 Mat. C45