

## Introductie

### Tandheugels moduul 1 t/m moduul 8

Köbo Nederland BV heeft een zeer ruime voorraad tandheugels en tandwielen. Variërend van moduul 1 tot en met moduul 8 liggen de tandheugels standaard in ons ruime magazijn.

Tandheugels van Köbo Nederland BV worden met een zelfde hoge precisie vervaardigd als de tandwielen. De vertanding wordt op een afwikkelsteekbank aangebracht met een nauwkeurige evolvente tandvorm volgens DIN 867, ingrijpingshoek 20 graden. Tandheugels hebben doorlopende vertanding.

Vertandingskwaliteit 8h27 van de Köbo tandheugels, volgens DIN3962/3963/3967. Tandvormprofiel volgens DIN 3971 met extra afgeronde tandkop.

### Köbo tandheugels zijn leverbaar in 6 uitvoeringen:

- Serie BZ tandheugel met normale tandbreedte uit Ck45 K+N gericht
- Serie Z tandheugel met kleine tandbreedte uit Ck45 K+N gericht
- Serie BZK polyamide PA6 tandheugel mechanisch bewerkt
- Serie RZ ronde geslepen tandheugel uit ETG 88
- Serie ZE roestvaststalen tandheugel X10CrNS189 (vierkant)
- Serie RZE roestvaststalen tandheugel X10CrNS189 (rond)
- Serie STD tandheugel uit C45

### Selectie

De keuze vindt plaats als omschreven op bladzijde 224 bij de tandwielen of via onderstaande formule.

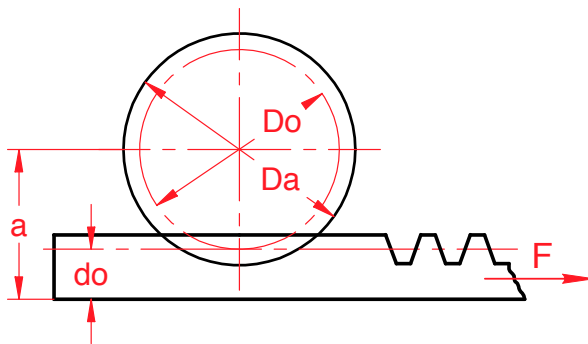

$D_0$  = steekcirkel tandwiel  
 $d_0$  = steeklijnhoogte tandheugel  
 $F$  = kracht

$$\text{Koppel (Nm)} = \frac{D_0 \text{ (mm)}}{2000} \times F \text{ (N)}$$

$$\text{Asafstand } a = d_0 + \frac{D_0}{2}$$

$$\text{Richtwaarde tolerantie: } +\frac{0,05}{0} \text{ mm}$$

### Nauwkeurige positionering en bewegingen

Voor zeer nauwkeurige systemen heeft Köbo ook een breed programma Metrische steek tandheugels en tandwielen in ronde en vierkante uitvoeringen. Gehard stalen rechtgeleidingen al of niet vertand, geleidewielen en geslepen precisie tandheugels behoren eveneens tot de mogelijkheden.

Tandheugels met schuine vertanding  
Hoogste kwaliteit 5/6  
Leverbaar t/m moduul 10  
Tandheugels zijn leverbaar in verschillende materiaalsoorten.

### Bewerkingen aan tandheugels

Heeft u tandheugels nodig met een speciale bewerking, dan voeren we dit graag voor u uit. Op basis van uw tekening of schets leveren wij snel en correct.

