

Platenbandketting / Flessentransport

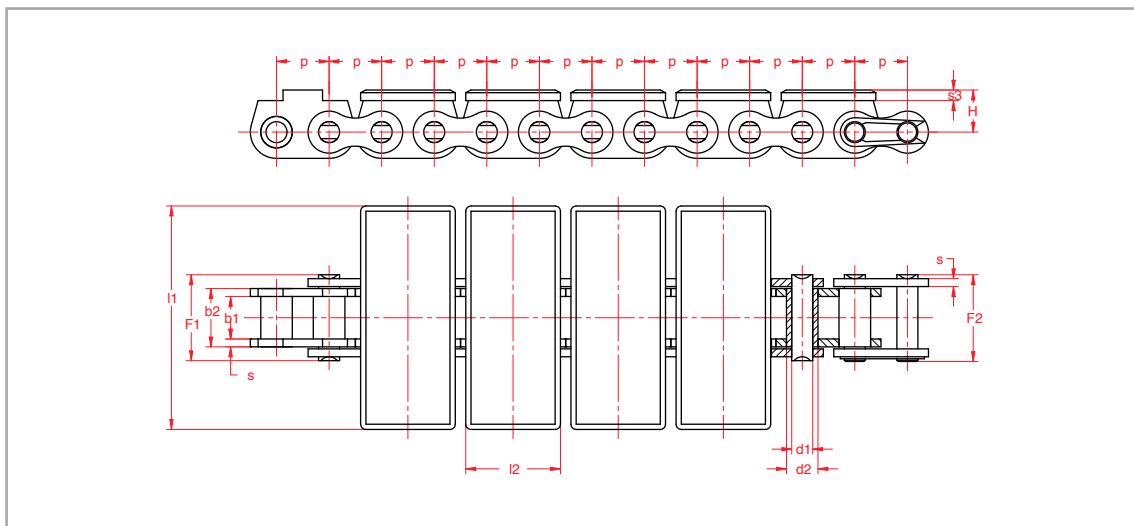

Art. Nr.	p mm	b ₁ mm	b ₂ mm	d ₁ mm	d ₂ mm	F ₁ mm	F ₂ mm	H mm	l ₁ mm	l ₂ mm	s mm	s ₃ mm	M	f cm ²	F _B N	q kg/m
14220000 14221000	20	16	22,2	8	12	32,7	33	16	85	36	3	4	St 37 4016	1,8	25000	4,46

M = mat. draagplaat

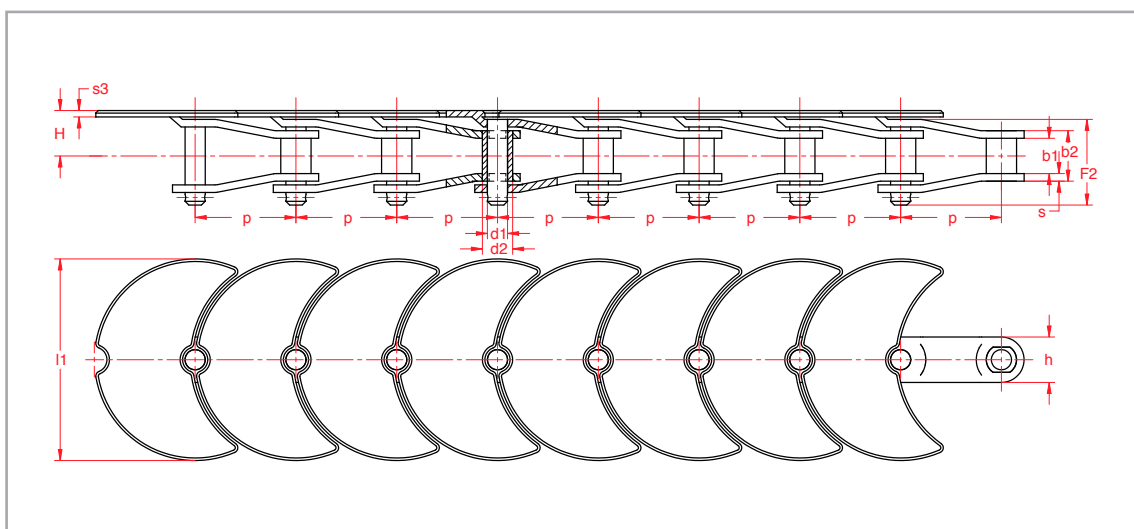

Art. Nr.	p mm	b ₁ mm	b ₂ mm	d ₁ mm	d ₂ mm	h mm	H mm	l ₁ mm	s mm	s ₃ mm	M	f cm ²	F _B N	q kg/m
	40	16	22,2	8	12	34	18	80	3	2,5	C 45	1,8	25000	3,24

Beschrijving

Anders dan scharnierbandkettingen zijn flessentransportkettingen volgens het principe van de pen / bus -ketting opgebouwd. De breekbelasting en de belastbaarheid zijn dan ook overeenkomstig hoog. Flessentransportkettingen zijn er volgens fabrieksnorm in twee uitvoeringen:

- 14220000 en 14210000 worden voor een rechte baan toegepast. De draagplaten zijn op de binnenschakels geklonken en aan de bovenzijde vlakgeslepen.
- 14280000 wordt op een horizontaal buigbare baan toegepast. De draagplaten zijn in feite verlengde schakelplaten. De kleinste radius is met een kettingwiel z=8 te bereiken en bedraagt dan ca. 52 mm